

**f** | ***rizoma*** 

---

**f** | ***rizoma*** 

---





# User Manual

Rev.: 00

## ITA – Prima di iniziare

Siamo lieti di darvi il benvenuto nel mondo Rizoma, e ci complimentiamo con voi per l'ottima scelta effettuata. Vi invitiamo a seguire scrupolosamente le indicazioni riportate in questa guida, che consentono di montare e utilizzare correttamente il prodotto e sfruttare appieno tutte le funzionalità di cui dispone. Per la Vostra tutela e sicurezza, Rizoma consiglia espressamente di far eseguire il montaggio del prodotto da personale Tecnico specializzato. Installare, riparare o fare manutenzione in maniera impropria, può essere causa di incidenti. Conservare la presente guida per l'utente quale riferimento per il futuro.

## ENG – Before you start

We are pleased to welcome you into the world of RIZOMA, and we congratulate you for your excellent choice. Please carefully follow the instructions in this guide, which will allow you to mount and use the product correctly and enjoy all the features it has.

For your protection and safety, RIZOMA expressly recommends that you have the installation of the product performed by skilled personnel. Improper installation, repair or maintenance, can cause accidents. Keep this user guide as a reference for the future.

## FRA – Avant de commencer

Nous sommes heureux de vous accueillir dans le monde Rizoma, et nous vous félicitons de votre excellent choix. Nous vous invitons à suivre scrupuleusement les instructions de ce guide, qui vous permettront de monter et utiliser le produit correctement et profiter de toutes les fonctionnalités dont il dispose. Pour votre protection et votre sécurité, Rizoma recommande expressément l'installation du produit par une personne techniquement spécialisée. Installer, réparer ou entretenir de façon inadéquate, peuvent causer des accidents. Conserver ce guide de référence pour l'historique de ce produit.

## DEU – Bitte beachten Sie

Vielen Dank zu Ihrer Kaufentscheidung für ein Qualitäts-Produkt aus dem Hause RIZOMA. Damit Sie das maximale Fahrvergnügen durch den Neuzugang genießen können, bitten wir Sie den Anweisungen in diesem Handbuch zu befolgen und dieses als Referenz aufbewahren. Zu Ihrer eigenen Sicherheit empfiehlt RIZOMA ausdrücklich, die Montage des Produktes durch Fachpersonal durchführen zu lassen. Bitte beachten Sie, dass eine unsachgemäße Montage, Wartung / Pflege oder Reparaturen zu Unfällen bzw. Erlöschen der Gewährleistung zur Folge haben kann.

## ESP – Antes de empezar

Nos complace darle la bienvenida al mundo Rizoma, y le felicitamos por su excelente elección.

Por favor siga cuidadosamente las instrucciones de esta guía. Hacer uso de estas, garantiza una correcta instalación, para un mayor disfrute y durabilidad del producto. Para su protección y seguridad, Rizoma recomienda expresamente, que se haga uso de personal especializado para la correcta instalación del producto. Instalación, reparación o mantenimiento de forma inadecuada, pueden causar accidentes. Conserve este manual como referencia para el futuro.

© 2015 RIZOMA

# User Manual

Rev.: 00

## ITA – Prima di iniziare

Siamo lieti di darvi il benvenuto nel mondo Rizoma, e ci complimentiamo con voi per l'ottima scelta effettuata. Vi invitiamo a seguire scrupolosamente le indicazioni riportate in questa guida, che consentono di montare e utilizzare correttamente il prodotto e sfruttare appieno tutte le funzionalità di cui dispone. Per la Vostra tutela e sicurezza, Rizoma consiglia espressamente di far eseguire il montaggio del prodotto da personale Tecnico specializzato. Installare, riparare o fare manutenzione in maniera impropria, può essere causa di incidenti. Conservare la presente guida per l'utente quale riferimento per il futuro.

## ENG – Before you start

We are pleased to welcome you into the world of RIZOMA, and we congratulate you for your excellent choice. Please carefully follow the instructions in this guide, which will allow you to mount and use the product correctly and enjoy all the features it has.

For your protection and safety, RIZOMA expressly recommends that you have the installation of the product performed by skilled personnel. Improper installation, repair or maintenance, can cause accidents. Keep this user guide as a reference for the future.

## FRA – Avant de commencer

Nous sommes heureux de vous accueillir dans le monde Rizoma, et nous vous félicitons de votre excellent choix. Nous vous invitons à suivre scrupuleusement les instructions de ce guide, qui vous permettront de monter et utiliser le produit correctement et profiter de toutes les fonctionnalités dont il dispose. Pour votre protection et votre sécurité, Rizoma recommande expressément l'installation du produit par une personne techniquement spécialisée. Installer, réparer ou entretenir de façon inadéquate, peuvent causer des accidents. Conserver ce guide de référence pour l'historique de ce produit.

## DEU – Bitte beachten Sie

Vielen Dank zu Ihrer Kaufentscheidung für ein Qualitäts-Produkt aus dem Hause RIZOMA. Damit Sie das maximale Fahrvergnügen durch den Neuzugang genießen können, bitten wir Sie den Anweisungen in diesem Handbuch zu befolgen und dieses als Referenz aufbewahren. Zu Ihrer eigenen Sicherheit empfiehlt RIZOMA ausdrücklich, die Montage des Produktes durch Fachpersonal durchführen zu lassen. Bitte beachten Sie, dass eine unsachgemäße Montage, Wartung / Pflege oder Reparaturen zu Unfällen bzw. Erlöschen der Gewährleistung zur Folge haben kann.

## ESP – Antes de empezar

Nos complace darle la bienvenida al mundo Rizoma, y le felicitamos por su excelente elección.

Por favor siga cuidadosamente las instrucciones de esta guía. Hacer uso de estas, garantiza una correcta instalación, para un mayor disfrute y durabilidad del producto. Para su protección y seguridad, Rizoma recomienda expresamente, que se haga uso de personal especializado para la correcta instalación del producto. Instalación, reparación o mantenimiento de forma inadecuada, pueden causar accidentes. Conserve este manual como referencia para el futuro.

© 2015 RIZOMA

**ITA** – Non tutti i nostri prodotti sono omologati per l'utilizzo nella circolazione stradale nei Paesi ove sia invece prescritta l'omologazione. La RIZOMA® srl declina ogni e qualsiasi responsabilità in dipendenza dell'uso diverso che ne venga fatto.

**ENG** – Some of our products may not be approved for road circulation in the countries where homologation is required. Thus RIZOMA® srl declines any responsibility for a different use of its products.

**FRA** – Tous nos produits ne sont pas homologués pour la voie public dans les Pays où une homologation et prescrite. RIZOMA® srl décline toute et n'importe quelle responsabilité, pour toute utilisation différente de celle appropriée aux accessoires.

**DEU** – Einige Produkte von Rizoma sind nicht für die Nutzung im Straßenverkehr gem. der StVZO zugelassen da sie weder eine Straßenzulassung noch ABE/TÜV aufweisen.

**ESP** – No todos nuestros producto están homologados para la utilización en la circulación vial en los países donde dicho requisito de Homologación esta presente. La RIZOMA® Srl obvia cualquier vínculo de responsabilidad en el uso no apropiado del producto en cuestión.

Note legali  
Legal note

**ITA** – Non tutti i nostri prodotti sono omologati per l'utilizzo nella circolazione stradale nei Paesi ove sia invece prescritta l'omologazione. La RIZOMA® srl declina ogni e qualsiasi responsabilità in dipendenza dell'uso diverso che ne venga fatto.

**ENG** – Some of our products may not be approved for road circulation in the countries where homologation is required. Thus RIZOMA® srl declines any responsibility for a different use of its products.

**FRA** – Tous nos produits ne sont pas homologués pour la voie public dans les Pays où une homologation et prescrite. RIZOMA® srl décline toute et n'importe quelle responsabilité, pour toute utilisation différente de celle appropriée aux accessoires.

**DEU** – Einige Produkte von Rizoma sind nicht für die Nutzung im Straßenverkehr gem. der StVZO zugelassen da sie weder eine Straßenzulassung noch ABE/TÜV aufweisen.

**ESP** – No todos nuestros producto están homologados para la utilización en la circulación vial en los países donde dicho requisito de Homologación esta presente. La RIZOMA® Srl obvia cualquier vínculo de responsabilidad en el uso no apropiado del producto en cuestión.

Note legali  
Legal note

**ITA Δ – Attenzione: alcuni componenti vengono montati solo per il trasporto. Serrare tutti i dispositivi di fissaggio con opportune coppie di serraggio prima della guida.**

La non osservanza delle istruzioni precedute da questo simbolo, può creare situazioni di pericolo e causare gravi lesioni personali e anche la morte.

1. Leggere e seguire attentamente le presenti istruzioni, parte essenziale del prodotto. Per qualsiasi dubbio riguardo l'installazione e l'utilizzo del prodotto, contattare un rivenditore autorizzato RIZOMA (su [www.rizoma.com](http://www.rizoma.com)).

2-Per una corretta installazione tutti i serraggi devono essere effettuati dopo il posizionamento corretto degli accessori e senza forzare i punti mobili una volta bloccati, per non compromettere la tenuta e il corretto funzionamento del prodotto.

3-Dopo l'installazione dei prodotti Rizoma è importante controllare il corretto funzionamento di tutte le parti del motore, incluso ma non limitato a freni, frizione, luci, acceleratore, sterzo. Inoltre è estremamente consigliato ripetere periodicamente questi controlli, anche dopo lunghi viaggi e periodi di fermo.

Tutti i prodotti Rizoma richiedono regolare ispezione e manutenzione. Maggiore è il loro utilizzo maggiore deve essere la frequenza dei controlli. In caso si rilevano parti mancanti, danneggiate, consumate o con un'aspetto irregolare consultare immediatamente il rivenditore Rizoma prima di utilizzare il motore. In ogni caso mai cercare di riparare o modificare i prodotti Rizoma o le sue parti, in ogni caso sostituire con componenti originali Rizoma.

I prodotti Rizoma possono non essere compatibili con il vostro motore o con altri accessori after market precedentemente installati. Per la vostra sicurezza Rizoma consiglia di contattare sempre il rivenditore Autorizzato di fiducia.

**ENG Δ – Attention: This component comes assembled for shipping purposes only. Tighten all fasteners to appropriate torque specifications before riding.**

Descriptions preceded by this symbol contain information, instructions, or procedures, which, if not followed, may result in death or serious injury.

1. Carefully read, understand and follow these instructions, they are an essential part of the product. If you have any doubt whatsoever regarding the installation or use of your RIZOMA product, please see your authorized RIZOMA dealer for assistance (on [www.rizoma.com](http://www.rizoma.com)).

2- For correct installation, all tightening has to be done after the correct positioning of the accessories without restricting the moving parts, to not compromise the correct functioning of the product.

3-After installing of any Rizoma product, check the operation of all related component of motorcycle, including but not limited to brakes, throttle, clutch, lights and steering. It's extremely suggested to repeat periodically these checks also after long trips and periods of not riding.

Your RIZOMA products require regular inspection and maintenance. The more you ride, the more often you must inspect and perform maintenance on your RIZOMA products. If your products are leaking, bent, deformed, cracked, chipped or worn, no matter how slight, immediately have a RIZOMA dealer inspect the products before you ride again. In any case never try to repair or modify the Rizoma products or their components, always replace with Rizoma original components.

Rizoma products may not be compatible with your motorcycle or with other aftermarket equipment installed before. For your safety Rizoma suggest to always contact your RIZOMA dealer.

**ITA Δ – Attenzione: alcuni componenti vengono montati solo per il trasporto. Serrare tutti i dispositivi di fissaggio con opportune coppie di serraggio prima della guida.**

La non osservanza delle istruzioni precedute da questo simbolo, può creare situazioni di pericolo e causare gravi lesioni personali e anche la morte.

1. Leggere e seguire attentamente le presenti istruzioni, parte essenziale del prodotto. Per qualsiasi dubbio riguardo l'installazione e l'utilizzo del prodotto, contattare un rivenditore autorizzato RIZOMA (su [www.rizoma.com](http://www.rizoma.com)).

2-Per una corretta installazione tutti i serraggi devono essere effettuati dopo il posizionamento corretto degli accessori e senza forzare i punti mobili una volta bloccati, per non compromettere la tenuta e il corretto funzionamento del prodotto.

3-Dopo l'installazione dei prodotti Rizoma è importante controllare il corretto funzionamento di tutte le parti del motore, incluso ma non limitato a freni, frizione, luci, acceleratore, sterzo. Inoltre è estremamente consigliato ripetere periodicamente questi controlli, anche dopo lunghi viaggi e periodi di fermo.

Tutti i prodotti Rizoma richiedono regolare ispezione e manutenzione. Maggiore è il loro utilizzo maggiore deve essere la frequenza dei controlli. In caso si rilevano parti mancanti, danneggiate, consumate o con un'aspetto irregolare consultare immediatamente il rivenditore Rizoma prima di utilizzare il motore. In ogni caso mai cercare di riparare o modificare i prodotti Rizoma o le sue parti, in ogni caso sostituire con componenti originali Rizoma.

I prodotti Rizoma possono non essere compatibili con il vostro motore o con altri accessori after market precedentemente installati. Per la vostra sicurezza Rizoma consiglia di contattare sempre il rivenditore Autorizzato di fiducia.

**ENG Δ – Attention: This component comes assembled for shipping purposes only. Tighten all fasteners to appropriate torque specifications before riding.**

Descriptions preceded by this symbol contain information, instructions, or procedures, which, if not followed, may result in death or serious injury.

1. Carefully read, understand and follow these instructions, they are an essential part of the product. If you have any doubt whatsoever regarding the installation or use of your RIZOMA product, please see your authorized RIZOMA dealer for assistance (on [www.rizoma.com](http://www.rizoma.com)).

2- For correct installation, all tightening has to be done after the correct positioning of the accessories without restricting the moving parts, to not compromise the correct functioning of the product.

3-After installing of any Rizoma product, check the operation of all related component of motorcycle, including but not limited to brakes, throttle, clutch, lights and steering. It's extremely suggested to repeat periodically these checks also after long trips and periods of not riding.

Your RIZOMA products require regular inspection and maintenance. The more you ride, the more often you must inspect and perform maintenance on your RIZOMA products. If your products are leaking, bent, deformed, cracked, chipped or worn, no matter how slight, immediately have a RIZOMA dealer inspect the products before you ride again. In any case never try to repair or modify the Rizoma products or their components, always replace with Rizoma original components.

Rizoma products may not be compatible with your motorcycle or with other aftermarket equipment installed before. For your safety Rizoma suggest to always contact your RIZOMA dealer.

PART NUMBER  
**PER411**

rizoma

Comandi arretrati  
Rear set control kit



**ITA** – I comandi arretrati sono stati creati e sviluppati per offrire 9 possibilità di regolazioni.

Le nostre pedane meccanicamente sono state sviluppate per funzionare sia con cambio standard sia con cambio rovesciato. Cambio rovesciato **INCLUSO**.

Nel caso di utilizzo di "ELECTRONIC GEAR SHIFTER" assicurarsi che la cella di carico sia idonea al funzionamento.

**ELECTRONIC GEAR SHIFTER:**

- con cambio standard funziona con la cella di carico originale;
- con cambio rovesciato funziona con la cella di carico originale.

**ENG** – The rear set control kit have been created and developed to offer the possibility of 12 adjustments.

Our rear set control kit mechanically have been developed to function with both standard and reversed gear change.

Reverse gear change lever **INCLUDED**.

In the case of use of "ELECTRONIC GEAR SHIFTER" make sure that the load cell is suitable for the operation.

**ELECTRONIC GEAR SHIFTER:**

- with standard gearchange work with the original load cell;
- with reversed gearchange work with the original load cell.

PART NUMBER  
**PER411**

rizoma

Comandi arretrati  
Rear set control kit



**ITA** – I comandi arretrati sono stati creati e sviluppati per offrire 9 possibilità di regolazioni.

Le nostre pedane meccanicamente sono state sviluppate per funzionare sia con cambio standard sia con cambio rovesciato. Cambio rovesciato **INCLUSO**.

Nel caso di utilizzo di "ELECTRONIC GEAR SHIFTER" assicurarsi che la cella di carico sia idonea al funzionamento.

**ELECTRONIC GEAR SHIFTER:**

- con cambio standard funziona con la cella di carico originale;
- con cambio rovesciato funziona con la cella di carico originale.

**ENG** – The rear set control kit have been created and developed to offer the possibility of 12 adjustments.

Our rear set control kit mechanically have been developed to function with both standard and reversed gear change.

Reverse gear change lever **INCLUDED**.

In the case of use of "ELECTRONIC GEAR SHIFTER" make sure that the load cell is suitable for the operation.

**ELECTRONIC GEAR SHIFTER:**

- with standard gearchange work with the original load cell;
- with reversed gearchange work with the original load cell.

PART NUMBER

PER411

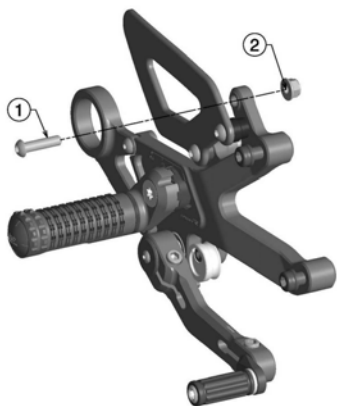

V06X25BB10.9K-ZB 1

VD06FAU-ZN 1

**ITA** ⚠ – Prima di iniziare il montaggio verificare la completezza del kit. Il livello di difficoltà e il tempo di montaggio non comprendono lo smontaggio dei componenti OEM.







**ENG** ⚠ – Before you start mounting the product please check the completeness of the kit on the part list. The difficulty level and the time of assemblage shown do not include the removal of OEM components.

**ITA** ⚠ – Verificare il funzionamento della leva freno, della luce freno posteriore e della leva cambio prima di guidare. Un'installazione non corretta potrebbe portare alla perdita di funzionamento o di controllo del motociclo, causando incidenti, lesioni fisiche o morte.

⚠ Saltare, caricare le pedane eccessivamente con una guida acrobatica (posizione in piedi) può portare alla rottura dei controlli poggiatesta, con conseguente perdita di controllo della moto, causando incidenti, lesioni fisiche o morte.

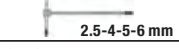
**ENG** ⚠ – Verify the operation of the foot brake, the brake light, and the shift lever before riding. Improper installation could lead to loss of function and loss of motorcycle control, resulting in an accident, personal injury or death.

⚠ Jumping, stunt riding and excessive standing will lead to breakage of the rear set controls, resulting in loss of motorcycle control, an accident, personal injury or death.

	10-12 mm		TX40
	2.5-4-5-6 mm		10-12 mm
	<b>LIVELLO DI DIFFICOLTÀ</b> DIFFICULTY LEVEL	<b>Medio</b> Medium	
	<b>TEMPO DI MONTAGGIO</b> TIME OF ASSEMBLAGE	30-40 min	

PART NUMBER

PER411

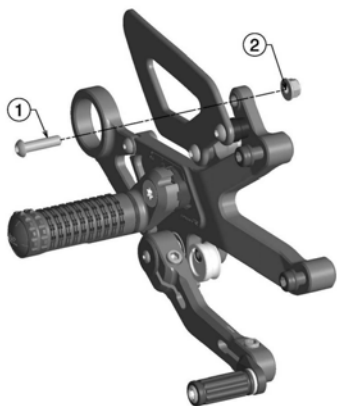

V06X25BB10.9K-ZB 1

VD06FAU-ZN 1

**ITA** ⚠ – Prima di iniziare il montaggio verificare la completezza del kit. Il livello di difficoltà e il tempo di montaggio non comprendono lo smontaggio dei componenti OEM.







**ENG** ⚠ – Before you start mounting the product please check the completeness of the kit on the part list. The difficulty level and the time of assemblage shown do not include the removal of OEM components.

**ITA** ⚠ – Verificare il funzionamento della leva freno, della luce freno posteriore e della leva cambio prima di guidare. Un'installazione non corretta potrebbe portare alla perdita di funzionamento o di controllo del motociclo, causando incidenti, lesioni fisiche o morte.

⚠ Saltare, caricare le pedane eccessivamente con una guida acrobatica (posizione in piedi) può portare alla rottura dei controlli poggiatesta, con conseguente perdita di controllo della moto, causando incidenti, lesioni fisiche o morte.

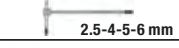
**ENG** ⚠ – Verify the operation of the foot brake, the brake light, and the shift lever before riding. Improper installation could lead to loss of function and loss of motorcycle control, resulting in an accident, personal injury or death.

⚠ Jumping, stunt riding and excessive standing will lead to breakage of the rear set controls, resulting in loss of motorcycle control, an accident, personal injury or death.

	10-12 mm		TX40
	2.5-4-5-6 mm		10-12 mm
	<b>LIVELLO DI DIFFICOLTÀ</b> DIFFICULTY LEVEL	<b>Medio</b> Medium	
	<b>TEMPO DI MONTAGGIO</b> TIME OF ASSEMBLAGE	30-40 min	



## Step 1

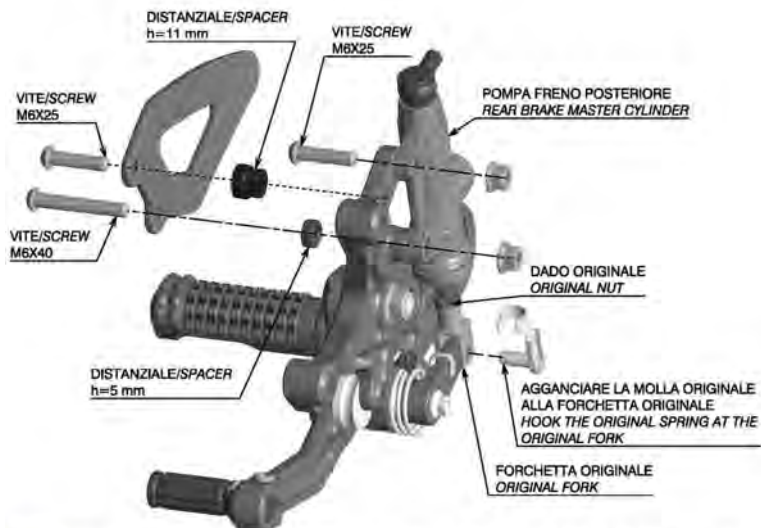

**⚠ ATTENZIONE:** PER EVITARE PROBLEMI ALL'IMPIANTO FRENANTE CONTROLLARE EVENTUALI SCHIACCIAMENTI O DANNEGGIAMENTI DEL TUBO OLIO.  
**WARNING:** AVOID PROBLEMS OF THE BRAKE SYSTEM VERIFY ANY CRUSHING OR DAMAGE OF OIL HOSE.

## Step 1

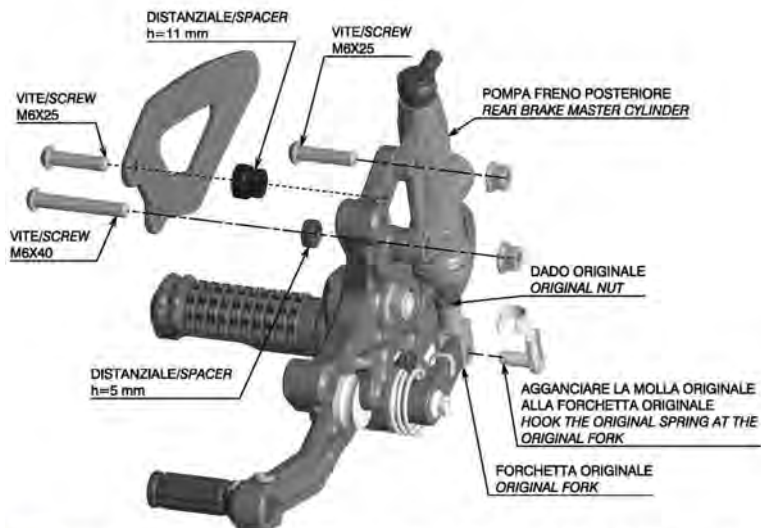

**⚠ ATTENZIONE:** PER EVITARE PROBLEMI ALL'IMPIANTO FRENANTE CONTROLLARE EVENTUALI SCHIACCIAMENTI O DANNEGGIAMENTI DEL TUBO OLIO.  
**WARNING:** AVOID PROBLEMS OF THE BRAKE SYSTEM VERIFY ANY CRUSHING OR DAMAGE OF OIL HOSE.

PART NUMBER  
**PER411**

MONTAGGIO COMANDI ARRETRATI *INSTALL REAR SET CONTROL KIT*

Step 2

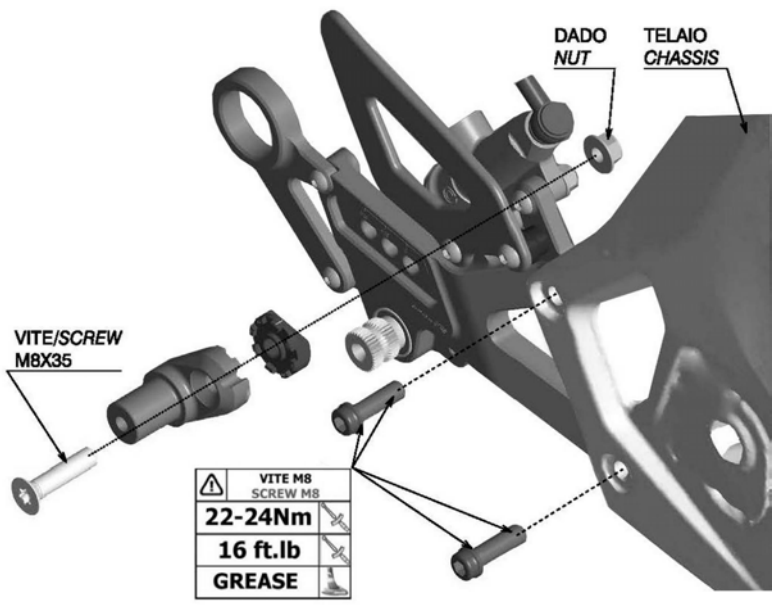

PART NUMBER  
**PER411**

MONTAGGIO COMANDI ARRETRATI *INSTALL REAR SET CONTROL KIT*

Step 2

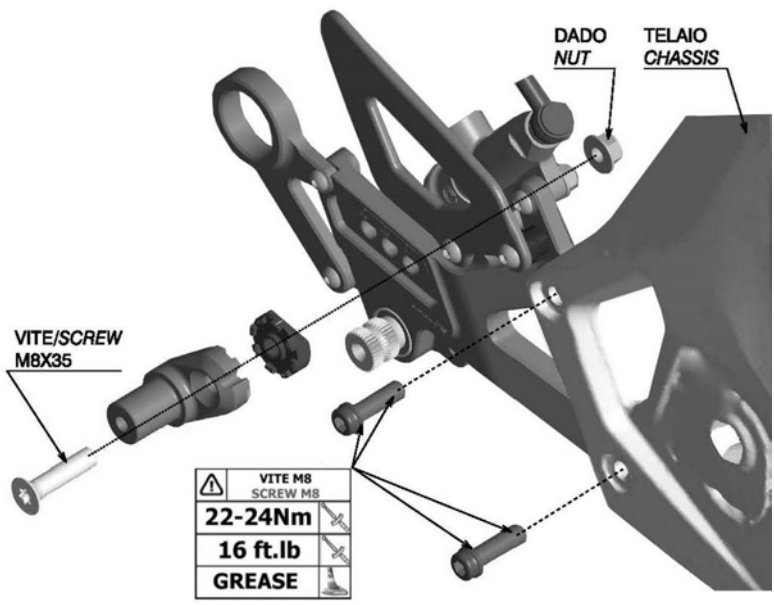

# MONTAGGIO PEDIVELLA E LEVA FRENO *INSTALL PEG AND BRAKE PEDAL*

PART NUMBER

**PER411**

**Step 3**

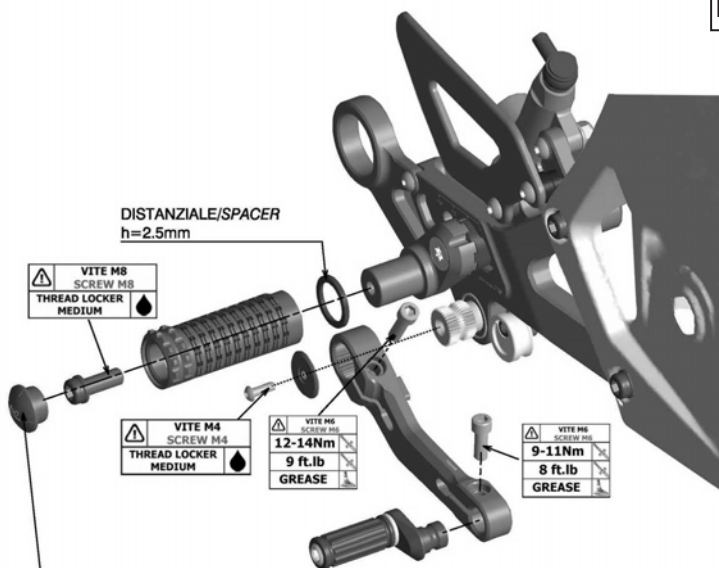

APPLICARE UNA LEGGERA PRESSIONE PER INSERIRE IL TAPPO DI PROTEZIONE NELLA PEDIVELLA  
*APPLY A LIGHT PRESSURE TO INSERT THE CRASH PAD IN THE PEG*

**r**izoma

Comandi arretrai  
*Rear set control kit*

# MONTAGGIO PEDIVELLA E LEVA FRENO *INSTALL PEG AND BRAKE PEDAL*

PART NUMBER

**PER411**

**Step 3**

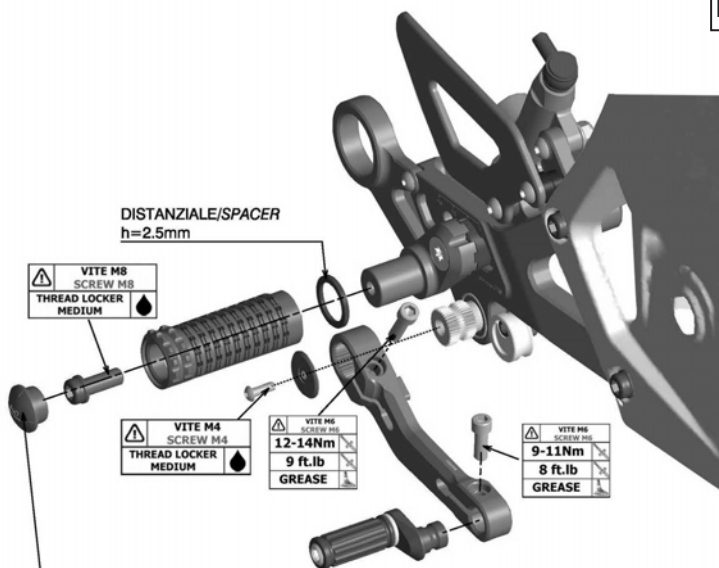

APPLICARE UNA LEGGERA PRESSIONE PER INSERIRE IL TAPPO DI PROTEZIONE NELLA PEDIVELLA  
*APPLY A LIGHT PRESSURE TO INSERT THE CRASH PAD IN THE PEG*

**r**izoma

Comandi arretrai  
*Rear set control kit*

PART NUMBER

PER411

REGOLAZIONI PEDIVELLA E SNODO ADJUSTMENTS PEG AND SWIVEL

Step 4

**⚠ ATTENZIONE:** I COMANDI ARRETRATI PER411 SONO STATI CREATI E SVILUPPATI PER OFFRIRE 9 POSSIBILITA' DI REGOLAZIONE, ALTRE REGOLAZIONI DELLO SNODO O DELLA PEDIVELLA DIVERSE DA QUELLE INDICATE RIZOMA NON GARANTISCE IL CORRETTO FUNZIONAMENTO DEI COMANDI E DELLA LEVA FRENO.

**WARNING:** THE PER411 REAR SET CONTROL KIT HAVE BEEN CREATED AND DEVELOPED TO OFFER THE POSSIBILITY OF 9 ADJUSTMENTS, OTHER ADJUSTMENTS OF THE SWIVEL OR OF THE PEG OTHER THAN THOSE SHOWN RIZOMA NOT GUARANTEE THE CORRECT OPERATION OF THE REAR SET CONTROL AND OF THE BRAKE LEVER.



PART NUMBER

PER411

REGOLAZIONI PEDIVELLA E SNODO ADJUSTMENTS PEG AND SWIVEL

Step 4

**⚠ ATTENZIONE:** I COMANDI ARRETRATI PER411 SONO STATI CREATI E SVILUPPATI PER OFFRIRE 9 POSSIBILITA' DI REGOLAZIONE, ALTRE REGOLAZIONI DELLO SNODO O DELLA PEDIVELLA DIVERSE DA QUELLE INDICATE RIZOMA NON GARANTISCE IL CORRETTO FUNZIONAMENTO DEI COMANDI E DELLA LEVA FRENO.

**WARNING:** THE PER411 REAR SET CONTROL KIT HAVE BEEN CREATED AND DEVELOPED TO OFFER THE POSSIBILITY OF 9 ADJUSTMENTS, OTHER ADJUSTMENTS OF THE SWIVEL OR OF THE PEG OTHER THAN THOSE SHOWN RIZOMA NOT GUARANTEE THE CORRECT OPERATION OF THE REAR SET CONTROL AND OF THE BRAKE LEVER.



## Step 5

- ⚠ ATTENZIONE:** PER LA POSIZIONE ORIGINALE INSTALLARE LO SNODO NELLE POSIZIONI "0".  
**ATTENTION:** FOR THE ORIGINAL POSITION INSTALL THE SWIVEL IN THE "0" POSITIONS.



- ⚠ ATTENZIONE:** MONTAGGIO VALIDO PER ENTRAMBI I LATI.  
**ATTENTION:** MOUNT FOR BOTH SIDES.

## Step 5

- ⚠ ATTENZIONE:** PER LA POSIZIONE ORIGINALE INSTALLARE LO SNODO NELLE POSIZIONI "0".  
**ATTENTION:** FOR THE ORIGINAL POSITION INSTALL THE SWIVEL IN THE "0" POSITIONS.



- ⚠ ATTENZIONE:** MONTAGGIO VALIDO PER ENTRAMBI I LATI.  
**ATTENTION:** MOUNT FOR BOTH SIDES.

PART NUMBER

**PER411**

REGOLAZIONE POSIZIONE "1" ADJUSTMENT POSITION "1"

Step 6

**⚠ ATTENZIONE:** RUOTANDO LO SNODO NELLA POSIZIONE "1" LA PEDIVELLA ARRETRA DI 6mm E SI ALZA DI 15mm.  
**ATTENTION:** ROTATING THE SWIVEL IN THE "1" POSITION THE PEG MOVE BACK OF 6mm AND IS UP OF 15mm.



PART NUMBER

**PER411**

REGOLAZIONE POSIZIONE "1" ADJUSTMENT POSITION "1"

Step 6

**⚠ ATTENZIONE:** RUOTANDO LO SNODO NELLA POSIZIONE "1" LA PEDIVELLA ARRETRA DI 6mm E SI ALZA DI 15mm.  
**ATTENTION:** ROTATING THE SWIVEL IN THE "1" POSITION THE PEG MOVE BACK OF 6mm AND IS UP OF 15mm.

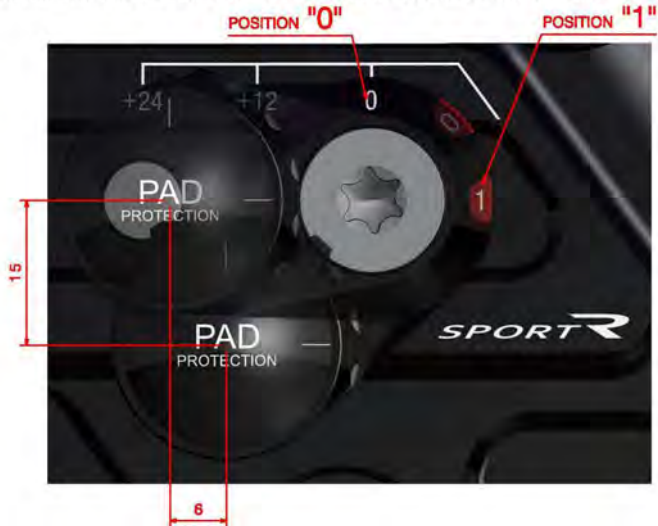

## REGOLAZIONE POSIZIONE "2" ADJUSTMENT POSITION "2"

PART NUMBER

PER411

### Step 7

**⚠ ATTENZIONE: RUOTANDO LO SNODO NELLA POSIZIONE "2" LA PEDIVELLA SI ALZA DI 30mm.**  
**ATTENTION: ROTATING THE SWIVEL IN THE "2" POSITION THE PEG IS UP OF 30mm.**

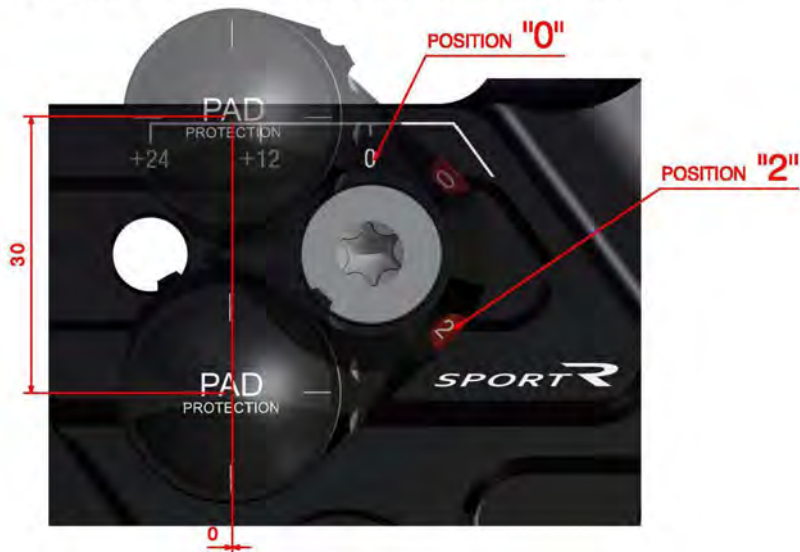

Comandi arretrati  
Rear set control kit

## REGOLAZIONE POSIZIONE "2" ADJUSTMENT POSITION "2"

PART NUMBER

PER411

### Step 7

**⚠ ATTENZIONE: RUOTANDO LO SNODO NELLA POSIZIONE "2" LA PEDIVELLA SI ALZA DI 30mm.**  
**ATTENTION: ROTATING THE SWIVEL IN THE "2" POSITION THE PEG IS UP OF 30mm.**

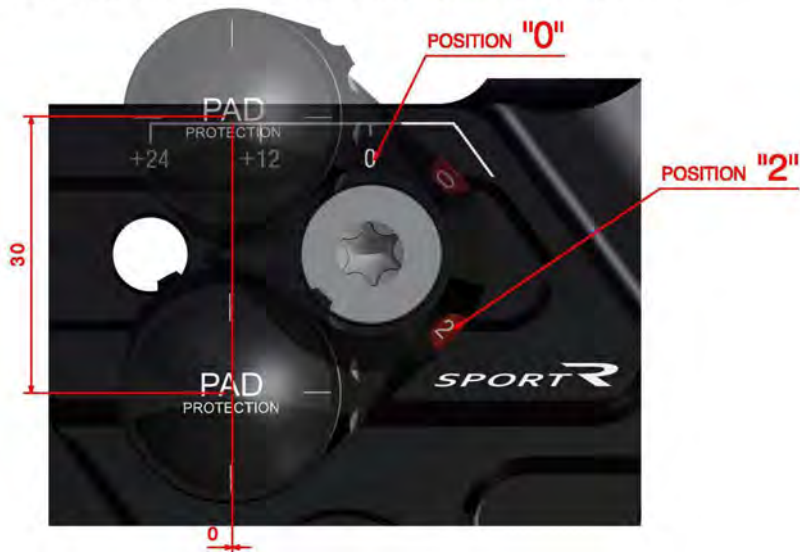

Comandi arretrati  
Rear set control kit

PART NUMBER

PER411

REGOLAZIONE POSIZIONI "+12" O "+24" ADJUSTMENT POSITIONS "+12" OR "+24"

Step 8

**⚠ ATTENZIONE:** DOPO LA REGOLAZIONE DELLO SNODO NELLE POSIZIONI "0" "1" "2", LA PEDIVELLA PUO' ESSERE INSTALLATA NELLE POSIZIONI "+12" O "+24" CON UN' ARRETRAMENTO RISPETTO ALLA POSIZIONE ORIGINALE DI 12mm O 24mm.  
**ATTENTION:** AFTER THE ADJUST OF THE SWIVEL IN THE "0" "1" "2" POSITIONS, THE PEG CAN BE INSTALLED IN THE "+12" OR "+24" POSITIONS WITH THE MOVING BACK RESPECT THE ORIGINAL POSITION OF 12mm OR 24mm.



PART NUMBER

PER411

REGOLAZIONE POSIZIONI "+12" O "+24" ADJUSTMENT POSITIONS "+12" OR "+24"

Step 8

**⚠ ATTENZIONE:** DOPO LA REGOLAZIONE DELLO SNODO NELLE POSIZIONI "0" "1" "2", LA PEDIVELLA PUO' ESSERE INSTALLATA NELLE POSIZIONI "+12" O "+24" CON UN' ARRETRAMENTO RISPETTO ALLA POSIZIONE ORIGINALE DI 12mm O 24mm.  
**ATTENTION:** AFTER THE ADJUST OF THE SWIVEL IN THE "0" "1" "2" POSITIONS, THE PEG CAN BE INSTALLED IN THE "+12" OR "+24" POSITIONS WITH THE MOVING BACK RESPECT THE ORIGINAL POSITION OF 12mm OR 24mm.



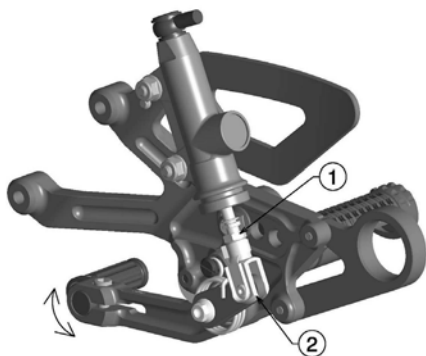

**Step 9**

**ITA** △ – Per trovare la posizione desiderata del pedale del freno avvitare o svitare la forchetta filettata OEM (2) e infine stringere il dado OEM di sicurezza (1).

**ENG** △ – To find the right position of the brake lever screw or unscrew the OEM thread fork (2) and finally tighten the OEM safety nut (1).

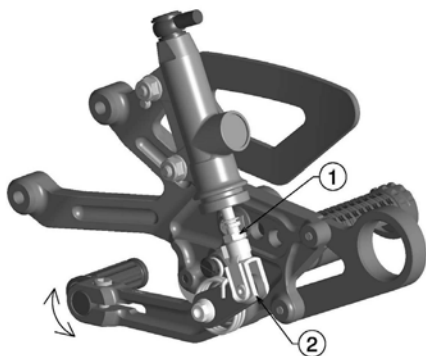
**Step 9**

**ITA** △ – Per trovare la posizione desiderata del pedale del freno avvitare o svitare la forchetta filettata OEM (2) e infine stringere il dado OEM di sicurezza (1).

**ENG** △ – To find the right position of the brake lever screw or unscrew the OEM thread fork (2) and finally tighten the OEM safety nut (1).

PART NUMBER

PER411

MONTAGGIO REGOLATORE LEVA FRENO *INSTALL BRAKE LEVER ADJUSTER*

Step 10

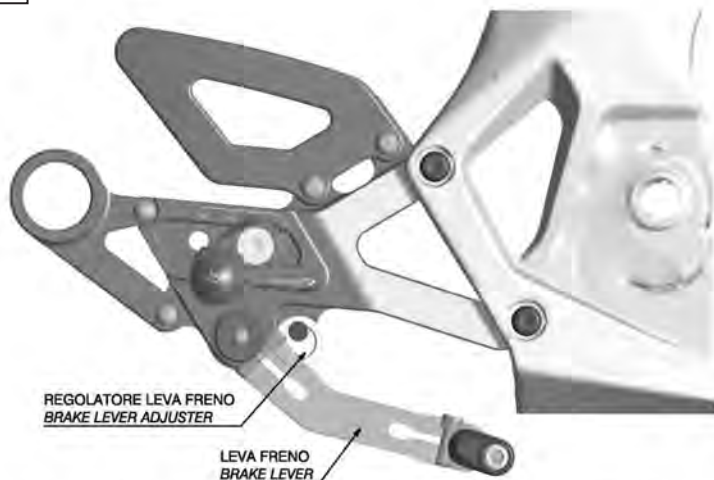

- ⚠ ATTENZIONE:** DOPO LA REGOLAZIONE DELLA LEVA FRENO (PER NON CREARE DANNI AL SISTEMA FRENANTE) PORTARE A CONTATTO IL REGOLATORE LEVA FRENO AL PIANO D'APPOGGIO SULLA LEVA FRENO (**ATTENZIONE: LA LEVA FRENO DEVE ESSERE A RIPOSO**) E STRINGERE LA VITE DI FISSAGGIO.  
**ATTENTION:** AFTER FINDING THE PROPER POSITION OF THE BRAKE LEVER, TIGHTEN THE BRAKE LEVER ADJUSTER SO THAT IT IS IN CONTACT WITH THE BRAKE LEVER. **WARNING: AT REST, THE BRAKE LEVER MUST STOP AGAINST THE BRAKE LEVER ADJUSTER AND NOT THE BRAKE PUMP.**

PART NUMBER

PER411

MONTAGGIO REGOLATORE LEVA FRENO *INSTALL BRAKE LEVER ADJUSTER*

Step 10

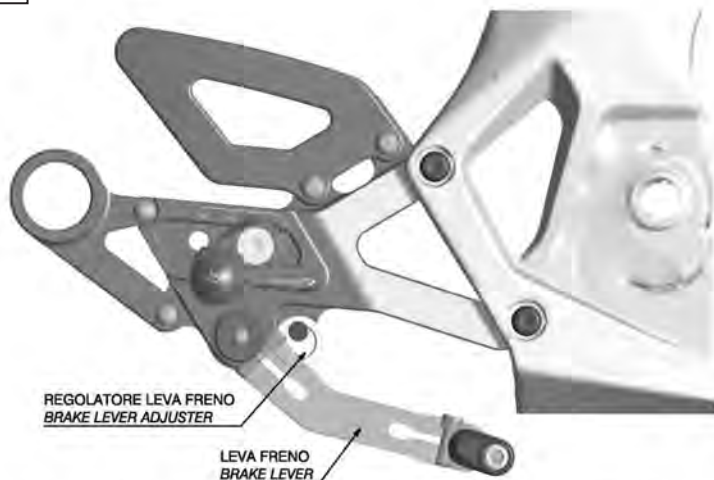

- ⚠ ATTENZIONE:** DOPO LA REGOLAZIONE DELLA LEVA FRENO (PER NON CREARE DANNI AL SISTEMA FRENANTE) PORTARE A CONTATTO IL REGOLATORE LEVA FRENO AL PIANO D'APPOGGIO SULLA LEVA FRENO (**ATTENZIONE: LA LEVA FRENO DEVE ESSERE A RIPOSO**) E STRINGERE LA VITE DI FISSAGGIO.  
**ATTENTION:** AFTER FINDING THE PROPER POSITION OF THE BRAKE LEVER, TIGHTEN THE BRAKE LEVER ADJUSTER SO THAT IT IS IN CONTACT WITH THE BRAKE LEVER. **WARNING: AT REST, THE BRAKE LEVER MUST STOP AGAINST THE BRAKE LEVER ADJUSTER AND NOT THE BRAKE PUMP.**

## MONTAGGIO MARMITTA *INSTALL EXHAUST*

PART NUMBER

**PER411**

**Step 11**

**STAFFA MARMITTA**  
**EXHAUST BRACKET**

**BOCCOLE ORIGINALI**  
**ORIGINAL BUSHINGS**

**VITE ORIGINALE**  
**ORIGINAL SCREW**

**GOMMA ORIGINALE**  
**ORIGINAL RUBBER**

rizoma

Comandi arretrati  
Rear set control kit

## MONTAGGIO MARMITTA *INSTALL EXHAUST*

PART NUMBER

**PER411**

**Step 11**

**STAFFA MARMITTA**  
**EXHAUST BRACKET**

**BOCCOLE ORIGINALI**  
**ORIGINAL BUSHINGS**

**VITE ORIGINALE**  
**ORIGINAL SCREW**

**GOMMA ORIGINALE**  
**ORIGINAL RUBBER**

rizoma

Comandi arretrati  
Rear set control kit

PART NUMBER  
**PER411**



ITA – I comandi arretrati sono stati creati e sviluppati per offrire 9 possibilità di regolazioni.

Le nostre pedane meccanicamente sono state sviluppate per funzionare sia con cambio standard sia con cambio rovesciato.  
Cambio rovesciato INCLUSO.

Nel caso di utilizzo di "ELECTRONIC GEAR SHIFTER" assicurarsi che la cella di carico sia idonea al funzionamento.

ELECTRONIC GEAR SHIFTER:

- con cambio standard funziona con la cella di carico originale;
- con cambio rovesciato funziona con la cella di carico originale.

**ENG** – The rear set control kit have been created and developed to offer the possibility of 9 adjustments.

Our rear set control kit mechanically have been developed to function with both standard and reversed gear change.

Reverse gear change lever INCLUDED.

In the case of use of "ELECTRONIC GEAR SHIFTER" make sure that the load cell is suitable for the operation.

ELECTRONIC GEAR SHIFTER:

- with standard gearchange work with the original load cell;
- with reversed gearchange work with the original load cell.

PART NUMBER  
**PER411**



ITA – I comandi arretrati sono stati creati e sviluppati per offrire 9 possibilità di regolazioni.

Le nostre pedane meccanicamente sono state sviluppate per funzionare sia con cambio standard sia con cambio rovesciato.  
Cambio rovesciato INCLUSO.

Nel caso di utilizzo di "ELECTRONIC GEAR SHIFTER" assicurarsi che la cella di carico sia idonea al funzionamento.

ELECTRONIC GEAR SHIFTER:

- con cambio standard funziona con la cella di carico originale;
- con cambio rovesciato funziona con la cella di carico originale.

**ENG** – The rear set control kit have been created and developed to offer the possibility of 9 adjustments.

Our rear set control kit mechanically have been developed to function with both standard and reversed gear change.

Reverse gear change lever INCLUDED.

In the case of use of "ELECTRONIC GEAR SHIFTER" make sure that the load cell is suitable for the operation.

ELECTRONIC GEAR SHIFTER:

- with standard gearchange work with the original load cell;
- with reversed gearchange work with the original load cell.

**ITA** △ – Prima di iniziare il montaggio verificare la completezza del kit. Il livello di difficoltà e il tempo di montaggio non comprendono lo smontaggio dei componenti OEM.

**ENG** △ – *Before you start mounting the product please check the completeness of the kit on the part list. The difficulty level and the time of assemblage shown do not include the removal of OEM components.*

**ITA** △ – Verificare il funzionamento della leva freno, della luce freno posteriore e della leva cambio prima di guidare. Un'installazione non corretta potrebbe portare alla perdita di funzionamento o di controllo del motociclo, causando incidenti, lesioni fisiche o morte.

△ Saltare, caricare le pedane eccessivamente con una guida acrobatica (posizione in piedi) può portare alla rottura dei controlli poggiapiedi, con conseguente perdita di controllo della moto, causando incidenti, lesioni fisiche o morte.

**ENG** △ – *Verify the operation of the foot brake, the brake light, and the shift lever before riding. Improper installation could lead to loss of function and loss of motorcycle control, resulting in an accident, personal injury or death.*



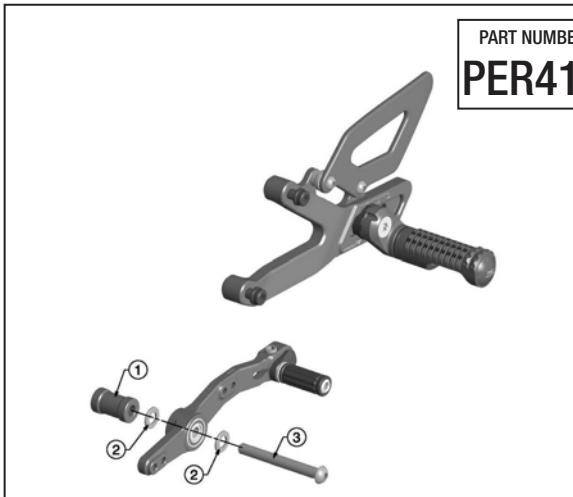



△ *Jumping, stunt riding and excessive standing will lead to breakage of the rear set controls, resulting in loss of motorcycle control, an accident, personal injury or death.*



PART NUMBER  
**PER411**

**rizoma**

**Comandi arretrati  
Rear set control kit**

 12 mm	 TX40
 4-5-6 mm	 12 mm
 <b>LIVELLO DI DIFFICOLTÀ</b> <b>DIFFICULTY LEVEL</b>	<b>Medio</b> <b>Medium</b>
 <b>TEMPO DI MONTAGGIO</b> <b>TIME OF ASSEMBLAGE</b>	<b>30-40 min</b>

 1	 2	 3
<b>B456-AN-B</b> 1	<b>VR08P</b> 2	<b>V08X70BB10K-ZB</b> 1

**ITA** △ – Prima di iniziare il montaggio verificare la completezza del kit. Il livello di difficoltà e il tempo di montaggio non comprendono lo smontaggio dei componenti OEM.

**ENG** △ – *Before you start mounting the product please check the completeness of the kit on the part list. The difficulty level and the time of assemblage shown do not include the removal of OEM components.*

**ITA** △ – Verificare il funzionamento della leva freno, della luce freno posteriore e della leva cambio prima di guidare. Un'installazione non corretta potrebbe portare alla perdita di funzionamento o di controllo del motociclo, causando incidenti, lesioni fisiche o morte.

△ Saltare, caricare le pedane eccessivamente con una guida acrobatica (posizione in piedi) può portare alla rottura dei controlli poggiapiedi, con conseguente perdita di controllo della moto, causando incidenti, lesioni fisiche o morte.

**ENG** △ – *Verify the operation of the foot brake, the brake light, and the shift lever before riding. Improper installation could lead to loss of function and loss of motorcycle control, resulting in an accident, personal injury or death.*



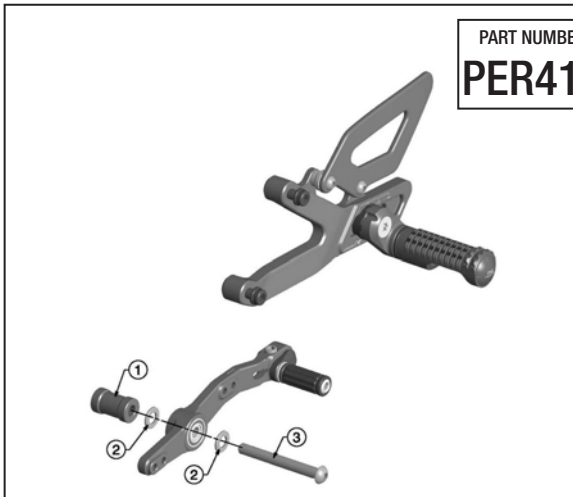



△ *Jumping, stunt riding and excessive standing will lead to breakage of the rear set controls, resulting in loss of motorcycle control, an accident, personal injury or death.*



PART NUMBER  
**PER411**

**rizoma**

**Comandi arretrati  
Rear set control kit**

 12 mm	 TX40
 4-5-6 mm	 12 mm
 <b>LIVELLO DI DIFFICOLTÀ</b> <b>DIFFICULTY LEVEL</b>	<b>Medio</b> <b>Medium</b>
 <b>TEMPO DI MONTAGGIO</b> <b>TIME OF ASSEMBLAGE</b>	<b>30-40 min</b>

 1	 2	 3
<b>B456-AN-B</b> 1	<b>VR08P</b> 2	<b>V08X70BB10K-ZB</b> 1

PART NUMBER  
**PER411**

MONTAGGIO COMANDI ARRETRATI *INSTALL REAR SET CONTROL KIT*

Step 1

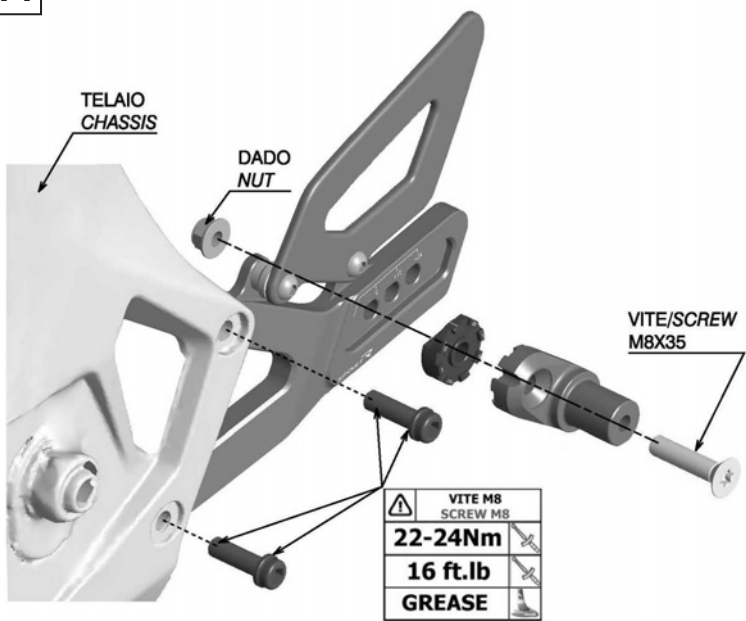

PART NUMBER  
**PER411**

MONTAGGIO COMANDI ARRETRATI *INSTALL REAR SET CONTROL KIT*

Step 1

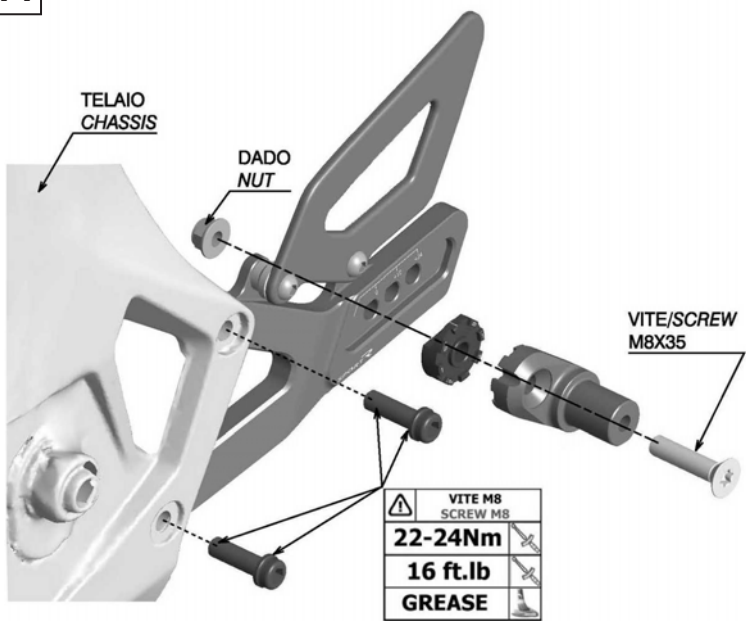

## MONTAGGIO PEDIVELLA *INSTALL PEG*

PART NUMBER

**PER411**

**Step 2**

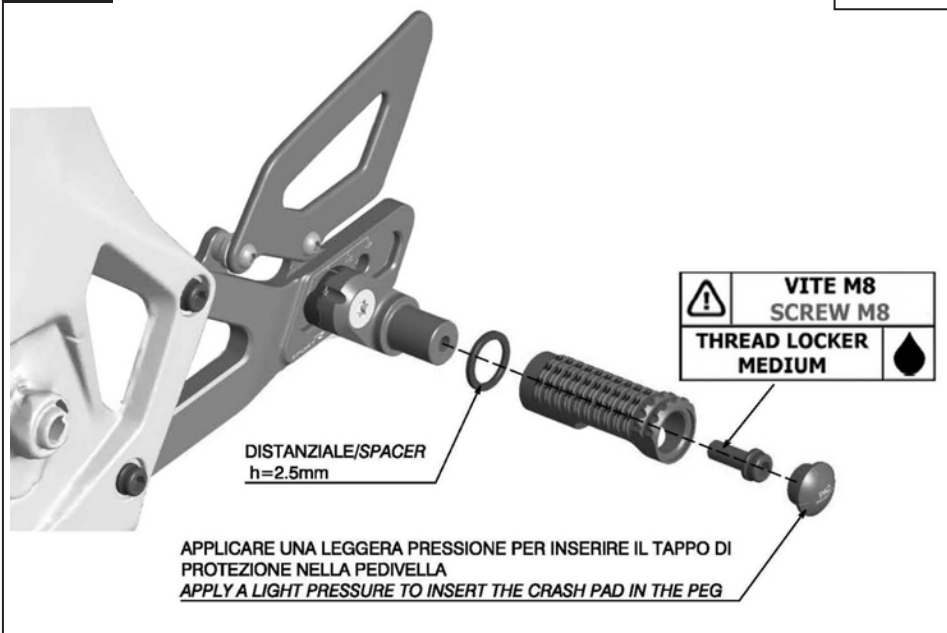

**r**izoma

Comandi arretrai  
*Rear set control kit*

## MONTAGGIO PEDIVELLA *INSTALL PEG*

PART NUMBER

**PER411**

**Step 2**

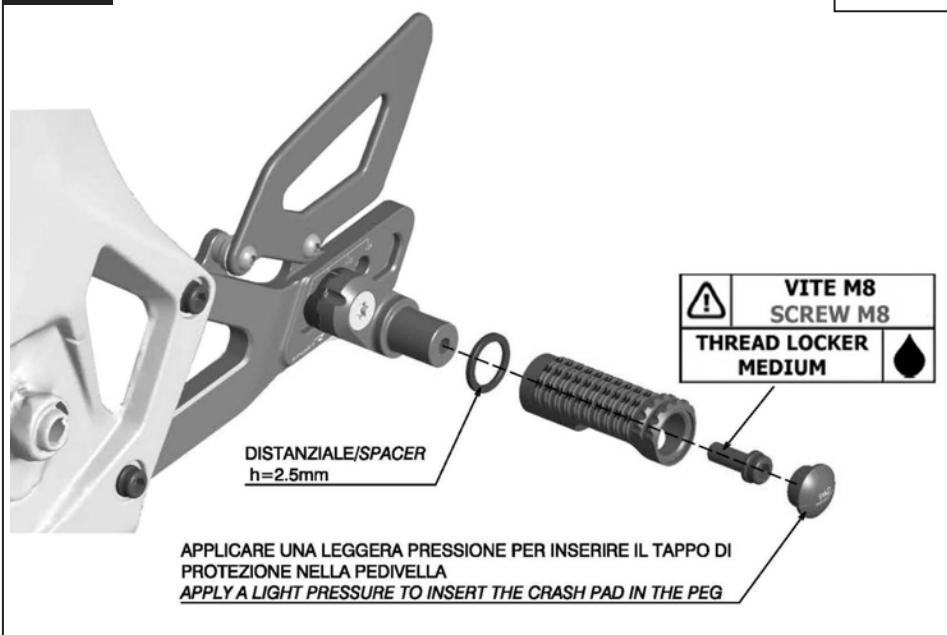

**r**izoma

Comandi arretrai  
*Rear set control kit*

PART NUMBER

PER411

MONTAGGIO LEVA CAMBIO *INSTALL GEAR CHANGE LEVER*

Step 3

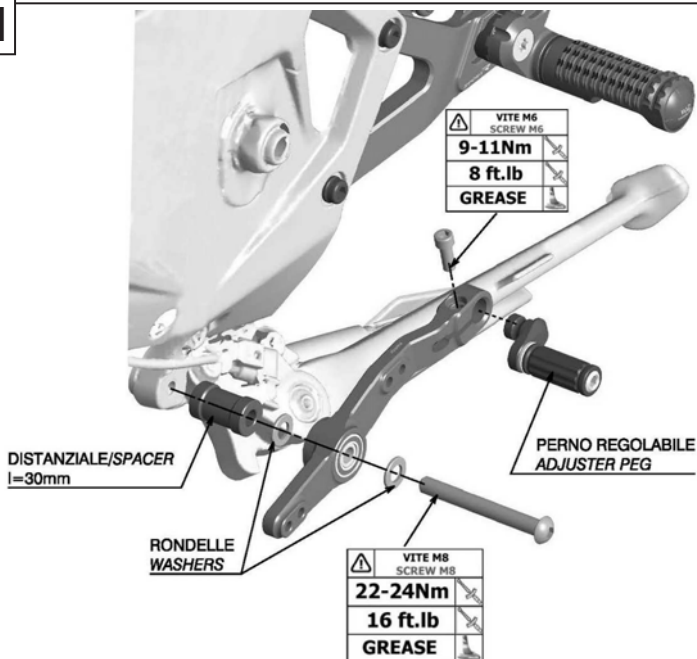

PART NUMBER

PER411

MONTAGGIO LEVA CAMBIO *INSTALL GEAR CHANGE LEVER*

Step 3

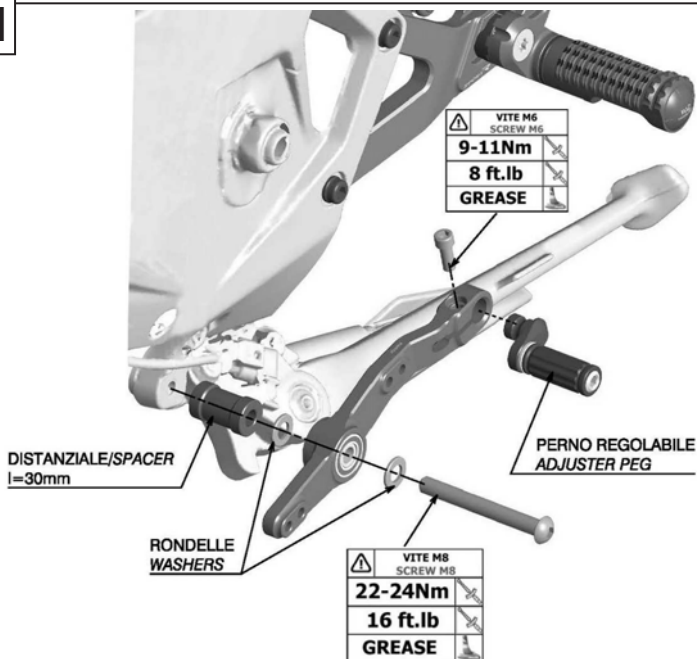



# MONTAGGIO CAMBIO STANDARD *INSTALL STANDARD GEAR CHANGE*

PART NUMBER

**PER411**

**Step 4**

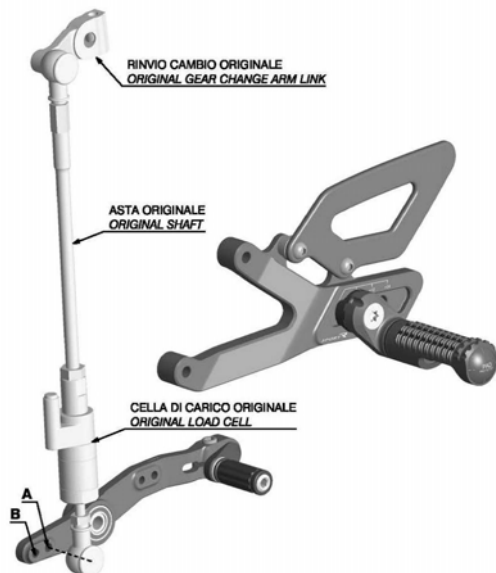

MONTARE L'ASTA IN POSIZIONE STANDARD (A) O PER RIDURRE LA CORSA DELLA LEVA NELLA POSIZIONE (B).  
*MOUNT THE SHAFT IN STANDARD POSITION (A) OR IN POSITION (B) FOR A REDUCT LEVER STROKE.*

rizoma

Comandi arretrati  
*Rear set control kit*

# MONTAGGIO CAMBIO STANDARD *INSTALL STANDARD GEAR CHANGE*

PART NUMBER

**PER411**

**Step 4**

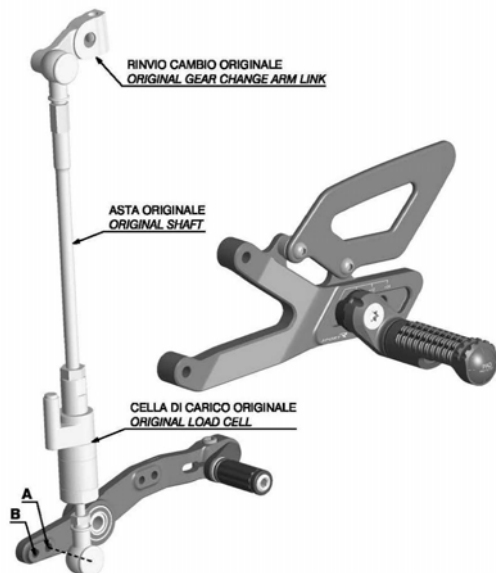

MONTARE L'ASTA IN POSIZIONE STANDARD (A) O PER RIDURRE LA CORSA DELLA LEVA NELLA POSIZIONE (B).  
*MOUNT THE SHAFT IN STANDARD POSITION (A) OR IN POSITION (B) FOR A REDUCT LEVER STROKE.*

rizoma

Comandi arretrati  
*Rear set control kit*

PART NUMBER

PER411

MONTAGGIO CAMBIO ROVESCIATO *INSTALL REVERSED GEAR CHANGE*

Step 5

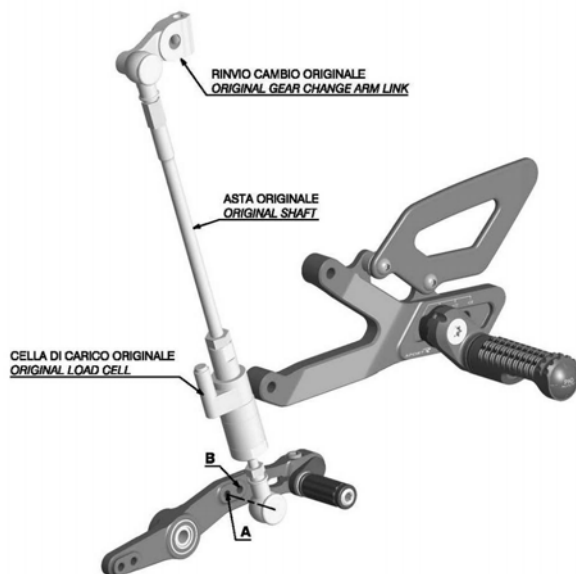

MONTARE L'ASTA IN POSIZIONE STANDARD (A) O PER RIDURRE LA CORSA DELLA LEVA NELLA POSIZIONE (B).  
 MOUNT THE SHAFT IN STANDARD POSITION (A) OR IN POSITION (B) FOR A REDUCT LEVER STROKE.

PART NUMBER

PER411

MONTAGGIO CAMBIO ROVESCIATO *INSTALL REVERSED GEAR CHANGE*

Step 5

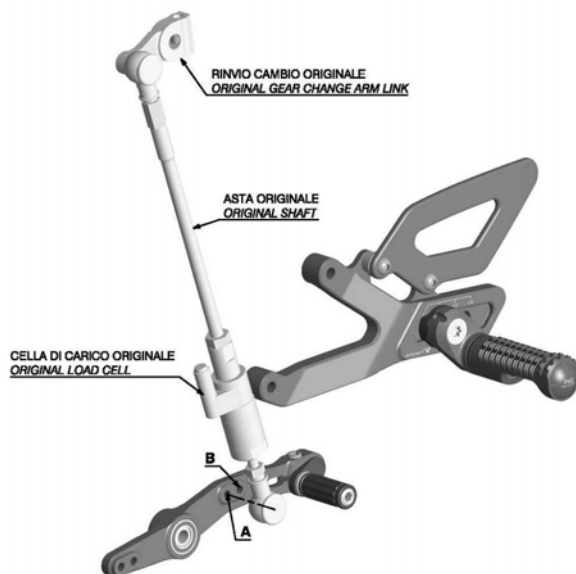

MONTARE L'ASTA IN POSIZIONE STANDARD (A) O PER RIDURRE LA CORSA DELLA LEVA NELLA POSIZIONE (B).  
 MOUNT THE SHAFT IN STANDARD POSITION (A) OR IN POSITION (B) FOR A REDUCT LEVER STROKE.



Note  
Note



Note  
Note





**Note**  
*Note*



**Note**  
*Note*



A series of horizontal dotted lines for writing, organized into four distinct sections. Each section is bounded by a decorative bar on the left and a dotted line on the right. The sections are separated by vertical gaps.

**ITA** – RIZOMA si riserva il diritto, a sua esclusiva discrezione, di apportare modifiche al prodotto e a queste informazioni in qualsiasi momento e senza preavviso.

Anche se molti cataloghi e pubblicità rappresentano piloti impegnati in guida estrema o stunt, questa attività è estremamente pericolosa, aumenta il rischio d'incidente e aumenta la gravità di qualsiasi lesione. L'azione descritta viene effettuata da professionisti sotto stretto controllo delle condizioni di guida.

Solo voi sapete i limiti della vostra abilità di guida e solo voi potete controllare le vostre condizioni di guida. Da e in considerazione del suo acquisto e uso del prodotto RIZOMA, l'utente espressamente riconosce e concorda che, in caso di qualsiasi rivendicazione derivante dall'uso di questo prodotto RIZOMA, se tale rivendicazione si basa in contratto, garanzia, illecito civile (lesioni personali o morte colposa) o in altro modo, si applicano le leggi della Repubblica d'Italia e la giurisdizione e sede per tale azione deve essere il tribunale di Busto Arsizio (VA), Italia.

Tutti i piloti dovrebbero frequentare un corso formale prima della guida su strada. In alcuni Stati una scuola di guida è necessaria per ottenere un'abilitazione per la guida della moto.

Indossare sempre un casco da motociclista correttamente allacciato, e (RIZOMA raccomanda sempre un modello integrale), che sia stato certificato ANSI, SNELL, CE o qualsiasi altra autorità competente, e qualsiasi altro dispositivo di sicurezza adeguato al vostro stile di guida, come guanti, stivali e tuta.

Assicurarsi di leggere e seguire attentamente tutte le istruzioni e le avvertenze fornite con la vostra moto, così come la indicazioni che accompagnano ogni altro componente installato sulla vostra moto.

Assicurarsi che i pneumatici siano gonfiati alla giusta pressione e che non vi siano danni di sorta nel battistrada o sui fianchi del pneumatico.

**Avvertenze  
Warnings**

**ITA** – RIZOMA si riserva il diritto, a sua esclusiva discrezione, di apportare modifiche al prodotto e a queste informazioni in qualsiasi momento e senza preavviso.

Anche se molti cataloghi e pubblicità rappresentano piloti impegnati in guida estrema o stunt, questa attività è estremamente pericolosa, aumenta il rischio d'incidente e aumenta la gravità di qualsiasi lesione. L'azione descritta viene effettuata da professionisti sotto stretto controllo delle condizioni di guida.

Solo voi sapete i limiti della vostra abilità di guida e solo voi potete controllare le vostre condizioni di guida. Da e in considerazione del suo acquisto e uso del prodotto RIZOMA, l'utente espressamente riconosce e concorda che, in caso di qualsiasi rivendicazione derivante dall'uso di questo prodotto RIZOMA, se tale rivendicazione si basa in contratto, garanzia, illecito civile (lesioni personali o morte colposa) o in altro modo, si applicano le leggi della Repubblica d'Italia e la giurisdizione e sede per tale azione deve essere il tribunale di Busto Arsizio (VA), Italia.

Tutti i piloti dovrebbero frequentare un corso formale prima della guida su strada. In alcuni Stati una scuola di guida è necessaria per ottenere un'abilitazione per la guida della moto.

Indossare sempre un casco da motociclista correttamente allacciato, e (RIZOMA raccomanda sempre un modello integrale), che sia stato certificato ANSI, SNELL, CE o qualsiasi altra autorità competente, e qualsiasi altro dispositivo di sicurezza adeguato al vostro stile di guida, come guanti, stivali e tuta.

Assicurarsi di leggere e seguire attentamente tutte le istruzioni e le avvertenze fornite con la vostra moto, così come la indicazioni che accompagnano ogni altro componente installato sulla vostra moto.

Assicurarsi che i pneumatici siano gonfiati alla giusta pressione e che non vi siano danni di sorta nel battistrada o sui fianchi del pneumatico.

**Avvertenze  
Warnings**

**ENG** – RIZOMA reserves the right, in its sole discretion, to make changes to the product and this information at any time and without prior notice. Although many catalogs and advertisements depict riders engaged in extreme or stunt riding, this activity is extremely dangerous, increases the risk of an accident, and increases the severity of any injury.

The action depicted is performed by professionals under strictly controlled riding conditions.

Only you know the limits of your riding ability and only you can control the conditions under which you ride. By and in consideration for his/her purchase and use of the RIZOMA product, the user expressly recognizes and agrees that in the event of any claim arising out of the use of this RIZOMA product, whether such claim is based in contract, warranty, tort (personal injury or wrongful death) or otherwise, the laws of the Republic of Italy shall apply and jurisdiction and venue for any such action shall be in the Courts of Busto Arsizio, Italy.

All riders are strongly urged to take a motorcycle rider safety clinic. Always wear a properly fitted and fastened motorcycle helmet (RIZOMA recommends a full face helmet), that has been approved by ANSI , SNELL, CE, or any other relevant authority, and any other safety equipment necessary for your riding style, such as full finger gloves, boots, and body armor.

Be sure to read and follow all the instructions and warnings that originally accompanied your motorcycle, as well as the literature that accompanied any other component parts installed on your motorcycle.

Be sure that your tires are inflated to the correct pressure and that there is no damage whatsoever in the tread or sidewall of the tire.

**ENG** – RIZOMA reserves the right, in its sole discretion, to make changes to the product and this information at any time and without prior notice. Although many catalogs and advertisements depict riders engaged in extreme or stunt riding, this activity is extremely dangerous, increases the risk of an accident, and increases the severity of any injury.

The action depicted is performed by professionals under strictly controlled riding conditions.

Only you know the limits of your riding ability and only you can control the conditions under which you ride. By and in consideration for his/her purchase and use of the RIZOMA product, the user expressly recognizes and agrees that in the event of any claim arising out of the use of this RIZOMA product, whether such claim is based in contract, warranty, tort (personal injury or wrongful death) or otherwise, the laws of the Republic of Italy shall apply and jurisdiction and venue for any such action shall be in the Courts of Busto Arsizio, Italy.

All riders are strongly urged to take a motorcycle rider safety clinic. Always wear a properly fitted and fastened motorcycle helmet (RIZOMA recommends a full face helmet), that has been approved by ANSI , SNELL, CE, or any other relevant authority, and any other safety equipment necessary for your riding style, such as full finger gloves, boots, and body armor.

Be sure to read and follow all the instructions and warnings that originally accompanied your motorcycle, as well as the literature that accompanied any other component parts installed on your motorcycle.

Be sure that your tires are inflated to the correct pressure and that there is no damage whatsoever in the tread or sidewall of the tire.



